

Spielwert

Es geht darum, eine wackelige Scheibe in Balance zu halten. Der Schwierigkeitsgrad ist individuell wählbar. Mit oder ohne Festhalten mit den Händen, Augen geschlossen oder offen, das können die Übenden selbst entscheiden. Die Übung ist eine unterhaltsame Herausforderung für Jüngere und Ältere. Gut lesbare Übungshinweise unterstützen die optimale Nutzung.

Empfohlen für

- Schulkinder
- Jugendliche
- Erwachsene
- Senioren
- Öffentliche Spielbereiche ohne Betreuung, wie Spielplätze, Parkanlagen o.ä.

Wirkung

Die Straßenbahn fördert das Gleichgewichtssystem. Der Wechsel zwischen Stabilität und Instabilität verbessert das Zusammenspiel von Beinen und Augen in einer alltagsbezogenen Situation.



Sinn

Mit beiden Beinen am Boden zu stehen, ist nicht schwer. Bewegt sich jedoch der Untergrund, ist dies nicht mehr ganz so leicht. Im fahrenden Bus, in der Straßenbahn oder im Zug das Gleichgewicht zu halten, ist keine einfache Aufgabe. Durch das bewusste Erfahren und Fühlen von Momenten, in denen das Gleichgewicht verloren geht, lernt der Körper. Nur durch Üben in geschützter Umgebung bekommt man die notwendige Sicherheit.

Straßenbahn



Best.-Nr. 11.50202
Straßenbahn

Sicherheitsbereich ———▶
Gerätemaß ———●
Funktionsbereich ———┘

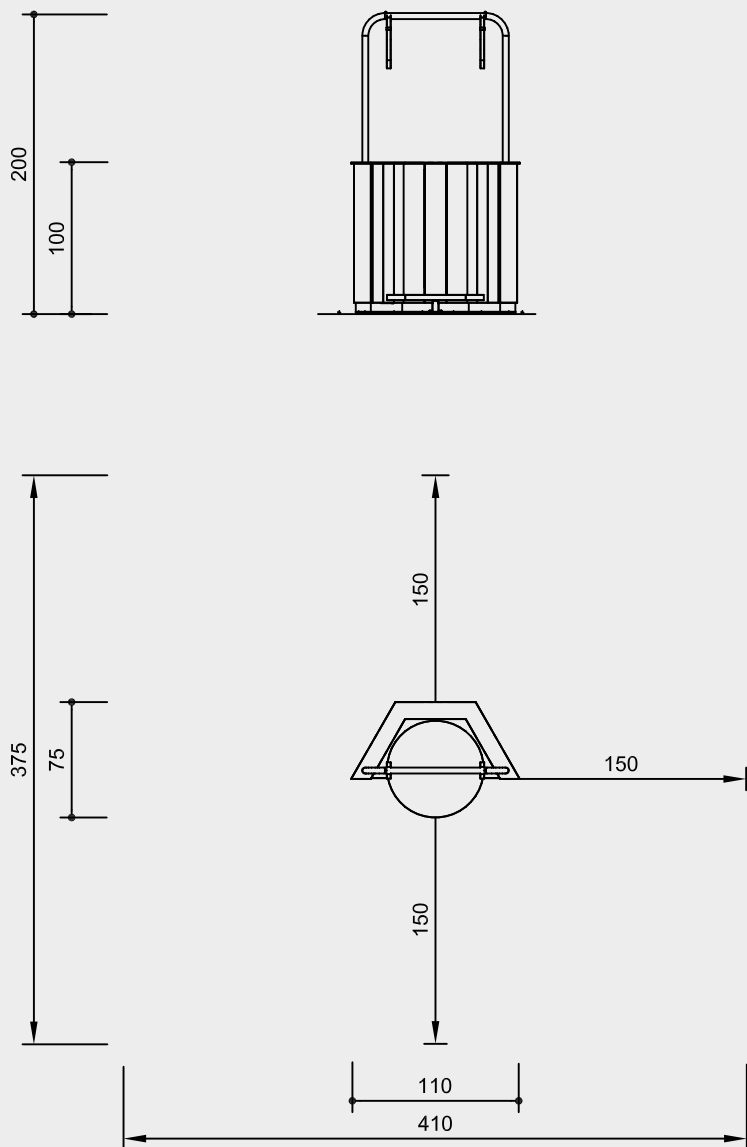

Maßstab 1:50

Technische Angaben

Gerät aus nicht imprägnierter Gebirgslärche

Herzgetrennt

Schnitthölzer herzgetrennt, dadurch Verminderung von Rissanfälligkeit und unerwünschter Formänderung



Sinterbuchse

Für Hin- und Herbewegungen werden Sintermetallgleitlager verwendet, selbstschmierend, bei Bedarf leicht austauschbar



Bodenverankerung

Alle Teile zur Bodenverankerung sind aus feuerverzinktem Stahl bzw. Edelstahl



Weitere Erläuterungen zu den Qualitätsmerkmalen siehe Preisliste.

Unterkonstruktion feuerverzinkt

Haltebügel aus Edelstahl

Handschlaufen aus Kunststoff

Wackelscheibe aus feuerverzinktem Riffelblech, farbig lackiert, Standardfarbe gelb

Abmessungen

(geringe Abweichungen möglich)

Höhe	2,00 m
Länge	1,10 m
Breite	0,75 m
Gewicht	125 kg

Sicherheit

Dieses Gerät ist kein Spielgerät im Sinne der DIN EN 1176 und unterliegt deshalb auch nicht den Anforderungen aus dieser Norm. Soweit sinnvoll, werden diese dennoch berücksichtigt.

Lieferumfang

- 1 Straßenbahn mit Erläuterungstafel
- 2 Durchsteckanker

Installationshinweise

Untergrund entsprechend einer Fallhöhe $\leq 0,60$ m (ausführliche Erläuterung siehe Preisliste)

Fundamente
1 Stück 105 x 50 x 35 cm
Aushubtiefe 35 cm

Achtung!
Für Baustellenmaße aktuelle Montageanleitung anfordern.
Technische Änderungen vorbehalten.



11.50202