



Foto © Paul Upward

**Spielwert**

Zwischen zwei hohen Masten ist ein waagrechtes Seil gespannt, an dem drei Schwingseile hängen. Durch die Anordnung beeinflussen sich die Schwingungen an den Seilen gegenseitig. Dies regt zum gemeinsamen Spielen an und fördert die Kommunikation und Kooperation.

**Wesentliche Merkmale**

- Die langen Schwingseile bilden durch den waagerechten Seilzug eine Bewegungseinheit, man spürt den Schaukelpartner
- Spielimpuls: auffallende Abhängung
- Bewegungsaktivität: schwingen, pendeln, hangeln, abspringen

**Empfohlen für**

- Schulkinder
- Jugendliche
- Öffentliche Spielbereiche ohne Betreuung, wie Spielplätze, Parkanlagen, o.ä.
- Schwimmbäder ohne Betreuung, wie Freibäder, Erlebnisbäder o.ä.
- Freizeitparks

**Hinweis**

Bei der Verwendung von Hackschnitzeln als Fallschutz ist vor allem bei Einbeingeräten auf eine hohe Qualität mit wenig Rindenanteil zu achten. Die vorgeschriebenen Kontrollen der Standfestigkeit sind mit besonderer Sorgfalt bezüglich des Zustandes der Standpfosten und eventuellen Fäulnisschäden im unteren Stammbereich durchzuführen. Bitte beachten Sie dazu auch den Hinweis zur Verjährung der Frist für die Geltendmachung von Mängelansprüchen in unseren AGB.



Das Foto zeigt abweichende Abspannseile, Foto © Paul Upward



Best.-Nr. 7.65000 Schwingseilgerät

**Schwingseilgerät  
Schwingseilgerät mit Pendelsitzen**

**Lieferumfang**

- Best.-Nr. 7.65000**  
 2 Masten mit Stahlfüßen  
 4 Abspannseile  
 1 Seilgehänge mit 3 Schwingseilen,  
 aufgehängt in Dreh-/Kardangelenken

- Best.-Nr. 7.65500**  
 2 Masten mit Stahlfüßen  
 4 Abspannseile  
 1 Seilgehänge mit 3 Pendelsitzen  
 an mit Schlauch überzogenen Ketten,  
 aufgehängt in Dreh-/ Kardangelenken



7.65000



7.65500



**Best.-Nr. 7.65000 / 7.65500**  
**Schwingseilgerät**

Sicherheitsbereich →  
Gerätmaß ●  
Funktionsbereich —

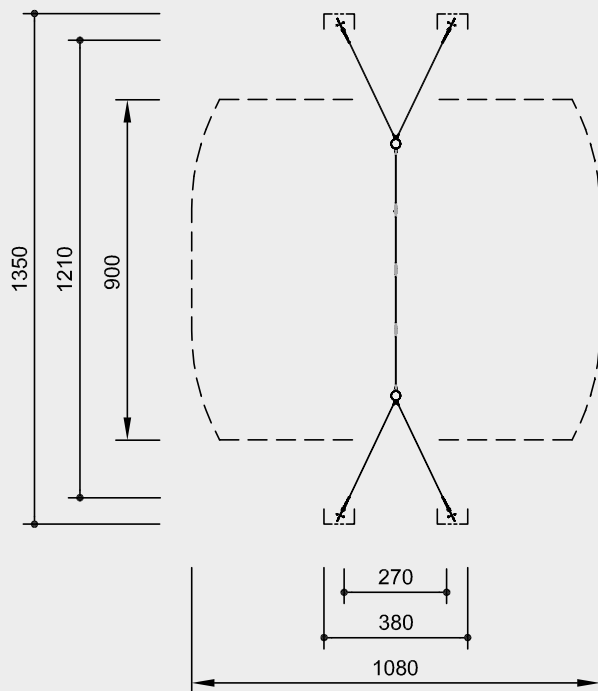
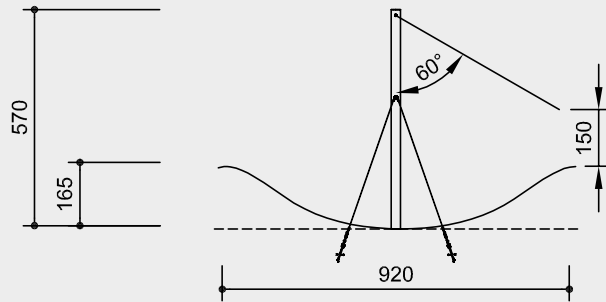

Maßstab 1:200

Sicherheitsprüfung nach DIN EN 1176 und „gleiche Sicherheit auf andere Weise“

**Abmessungen**

(geringe Abweichungen möglich)

**Best.-Nr. 7.65000**  
**Schwingseilgerät**

Höhe	5,70 m
Breite mit Abspannung	12,10 m
Schwingseillänge	4,40 m
Gewicht	440 kg

**Best.-Nr. 7.65500**  
**Schwingseilgerät mit Pendelsitzen**

Höhe	5,70 m
Breite mit Abspannung	12,10 m
Schwingseillänge	4,30 m
Gewicht	450 kg

**Installationshinweise**

Untergrund entsprechend einer Fallhöhe ≤ 1,50 m bei entsprechender Bodenmodellierung (vorteilhaft für die Spielfunktion) oder ohne Hügel ≤ 3,00 m

Fundamente  
2 Stück 120 x 120 x 60 cm  
Aushubtiefe 80 cm  
4 Stück 80 x 80 x 60 cm  
Aushubtiefe 100 cm

**Achtung!**  
**Für Baustellenmaße aktuelle Montageanleitung anfordern.**  
Technische Änderungen vorbehalten.

**Technische Angaben**

Geräte aus nicht imprägnierter Gebirgslärche

**Weißgeschält**

Palisaden weißgeschält, dabei werden Rinde, Kambium und Splintholz entfernt, die natürliche Form des Stammes bleibt erhalten und erlebbar



**Schrägschnitt**

Senkrechte Standpfosten mit abgeschrägtem Hirnholzabschnitt als konstruktive Holzschutzmaßnahme



**Richter-Herkulesseil**

Richter-Herkulesseil, Ø > 20 mm, aus verzinkten sechslitzigen Stahlseilen, umlegt und verklebt mit Polyestergergarn, mit sehr guter Abriebbeständigkeit, fester Halt der Ummantelung auch bei punktueller Beschädigung



**Alu-Seilpressung**

Aluminium-Seilpressung, zylindrisch verpresst, mit abgerundeten Enden



**Kardangelen**

Kardangelen, im Gesenk geschmiedet, feuerverzinkt, besteht aus zwei Sintermetallgleitlagern, ermöglicht freies Schwingen in alle Richtungen



**Seilanschluss drehbar**

Drehbarer Seilbeschlag ohne gefährliche Öffnungen, mit Sintermetallgleitlager und integriertem Drehwirbel, dieser lässt das Seil ausdrehen



**Doppelseilanschluss**

Anschluss für komplizierte Schaukel- und Drehbewegungen



**Sinterbuchse**

Für Hin- und Herbewegungen werden Sintermetallgleitlager verwendet, selbstschmierend, bei Bedarf leicht austauschbar



**Bodenverankerung**

Alle Teile zur Bodenverankerung sind aus feuerverzinktem Stahl bzw. Edelstahl



Standardfarbe Seil: regenbogen

**Best.-Nr. 7.65500**

**Schwingseilgerät mit Pendelsitzen**

**Pendelsitz**

Großflächiger Pendelsitz aus Gummi mit weicher Stoßkante und profilierter Stahleinlage



**Ketten**

Ketten aus feuerverzinktem Stahl (V2A / V4A gegen Aufpreis) vor dem Verzinken verschweißt, kurzgliedrig, ohne Ösen an den Anschlussstellen, gut austauschbar und einfache Kürzung



**Weitere Erläuterungen zu den Qualitätsmerkmalen siehe Preisliste.**



7.65000



7.65500