



Das Foto zeigt eine alte Ausführung ohne Stahlfüße



Das Foto zeigt eine alte Ausführung ohne Stahlfüße

### Spielwert

Eine große Anzahl von Anbauelementen gibt dem Planer die Möglichkeit, Spielanlagen vielseitig und interessant zu gestalten. Das Rutschenpodest ist ein Beispiel dafür.

### Wesentliche Merkmale

- Alleinstellung
- Schöne Formgebung
- Spielimpuls: Höhe erleben, Rollenspiele
- Bewegungsaktivität: klettern, rutschen

### Empfohlen für

- Kindergartenkinder
- Schulkinder
- Betreute Spielbereiche, wie Kindergärten, Schulen, Kinderhorte o.ä.
- Öffentliche Spielbereiche ohne Betreuung, wie Spielplätze, Parkanlagen o.ä.



Das Foto zeigt eine alte Ausführung ohne Stahlfüße

**Podest**

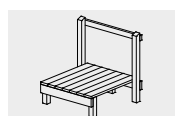

**3.64311**

**Best.-Nr. 3.64311**  
**Podest ohne Aufstieg**

Sicherheitsbereich →  
 Gerätemaß ●  
 Funktionsbereich —

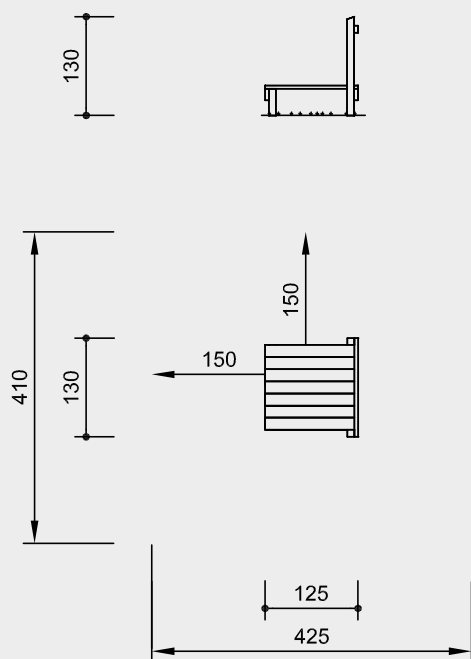

Maßstab 1:100

Sicherheitsprüfung nach DIN EN 1176

**Lieferumfang**

- 1 Podestplatte
- 4 Standpfosten mit Stahlfüßen
- 1 Handlauf

**Installationshinweise**

**Untergrund**  
 Bei diesem Gerät wird die maximale Fallhöhe von 0,60 m nicht erreicht, ab der besondere Anforderungen an einen stoßdämpfenden Untergrund erforderlich sind.  
 Wir empfehlen jedoch einen Untergrund wie für Fallhöhe ≤ 1,00 m.

**Fundamente**  
 4 Stück 50 x 50 x 50 cm  
 Aushubtiefe 70 cm

**Achtung!**  
**Für Baustellenmaße aktuelle Montageanleitung anfordern.**  
 Technische Änderungen vorbehalten.

**Technische Angaben**

Gerät aus nicht imprägnierter Gebirglärche

**Schrägschnitt**  
 Senkrechte Standpfosten mit abgeschrägtem Hirnholzabschnitt als konstruktive Holzschutzmaßnahme



**Herzgetrennt**  
 Schnitthölzer herzgetrennt, dadurch Verminderung von Rissanfälligkeit und unerwünschter Formänderung



**Nut und Feder**  
 Nut- und Federbohlen aus 4 cm Massivholz, hoch belastbar, kein Durchrieseln von Staub / Sand, Schutz vor direkter Regeneinwirkung



**Bodenverankerung**  
 Alle Teile zur Bodenverankerung sind aus feuerverzinktem Stahl bzw. Edelstahl



**Weitere Erläuterungen zu den Qualitätsmerkmalen siehe Preisliste.**

**Abmessungen**

(geringe Abweichungen möglich)

Höhe	1,30 m
Länge	1,30 m
Breite	1,25 m
Gewicht	90 kg

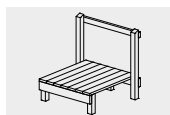

**3.64311**